

TREXIA EX

Carretilla contrapesada diesel
6 ruedas neumáticas • 10.0 – 16.0 toneladas

FD100N
FD120N
FD135N
FD150N
FD160N

Diseñada para rendir... fabricada para durar

Las aplicaciones exigentes pueden afectar a sus carretillas elevadoras... y a sus presupuestos. Es por eso que las carretillas contrapesadas diesel de 10.0 a 16.0 toneladas TRESIA EX han sido especialmente diseñadas para ofrecer una excepcional capacidad de elevación y una fiabilidad sin límites.

El secreto del potente rendimiento de TRESIA EX es su motor Perkins de cuatro cilindros, con turbocompresor doble y que cumple con Stage IIIB de la UE. Ofrece una eficacia excepcional durante la aceleración, sin reducir la velocidad máxima de hasta 32 km/h de la carretilla.

No obstante, una carretilla solo es productiva si lo es su conductor, por lo que TRESIA EX es muy intuitiva en la conducción dando a los operarios el rendimiento preciso, predecible y sin esfuerzo que necesitan para maximizar su potencial independientemente del entorno de trabajo.

En pocas palabras, es todo lo que usted podría esperar de una carretilla Mitsubishi... y mucho más.

Chasis y carrocería

- **Diseño óptimo del contrapeso** que proporciona un posicionamiento ideal del peso, permitiendo un radio de giro más reducido con una capacidad residual máxima.
- **Eje motriz completamente flotante** que aumenta la capacidad de carga para aplicaciones pesadas.
- **Eje de dirección robusto** todo en uno, que garantiza una resistencia y una rigidez excepcionales.
- **Chasis de acero de gran resistencia** optimizado por el modelado de productos finitos que ofrece una durabilidad superior
- **Bajo centro de gravedad y robusto** diseño que ofrecen una capacidad residual más alta.
- **Diseño de contrapeso bajo** que proporciona una visibilidad óptima durante operaciones de marcha atrás.
- **Pasos de rueda completamente cerrados** que protegen los componentes vitales del polvo, minimizando el riesgo de fallo prematuro y reduciendo el ruido.

Mástil y horquillas

- **Mástil de alta visibilidad** que utiliza canales de mástil y cilindros de elevación estrechos para proporcionar una visibilidad excepcional para el operario.
- **Mástil de seis rodillos con rodillos laterales** –de serie– que garantiza la estabilidad de la carga a la vez que mantiene las puntas de la horquilla y la carga siempre a la vista.
- **Puntos de lubricación de fácil alcance** que permiten un fácil mantenimiento.



Carretilla contrapesada diesel 6 ruedas neumáticas • 10.0 – 16.0 toneladas

Características					
1.1	Fabricante (abreviación)		Mitsubishi	Mitsubishi	Mitsubishi
1.2	Designación del modelo del fabricante		FD100N	FD120N	FD135N
1.3	Fuente de potencia: batería, diésel, gas LP, gasolina		Diesel	Diesel	Diesel
1.4	Control de dirección: conductor acompañado, de pie, sentado		Conductor sentado	Conductor sentado	Conductor sentado
1.5	Capacidad específica de elevación	Q (kg)	10000	12000	13500
1.6	Centro de carga	c (mm)	600	600	600
1.8	Distancia de carga, eje hasta cara de horquillas	x (mm)	770	780	800
1.9	Longitud del chasis	y (mm)	2800	2800	2800
Peso					
2.1	Peso de la carretilla, sin carga / incluyendo batería	kg	14610	15860	17480
2.2	Peso por eje con carga, delantero / trasero	kg	22150 / 2460	25130 / 2730	27940 / 3040
2.3	Peso por eje sin carga, delantero / trasero	kg	7260 / 7350	7230 / 8630	7700 / 9780
Ruedas y Tren de Potencia					
3.1	Ruedas: V= macizas, L= neumát., SE = Sup.-Elást. - delante/atrás		L / L	L / L	L / L
3.2	Dimensiones del neumático, delantero		10.00 × 20 - 14 PR	10.00 × 20 - 16 PR	12.00 × 20 - 18 PR
3.3	Dimensiones del neumático, trasero		10.00 × 20 - 14 PR	10.00 × 20 - 16 PR	12.00 × 20 - 18 PR
3.5	Numero de ruedas, delante/atrás (x = motrices)		4x / 2	4x / 2	4x / 2
3.6	Distancia entre centros de ruedas, delante	b10 (mm)	1905	1905	1905
3.7	Distancia entre centros de ruedas, atrás	b11 (mm)	1965	1965	1925
Dimensiones					
4.1	Inclinación del mástil, hacia adelante / hacia atrás	α/β °	15 / 12	15 / 12	15 / 12
4.2	Altura con mástil replegado	h1 (mm)	3087	3087	3332
4.3	Elevación libre	h2 (mm)	72	72	88
4.4	Elevación estándar	h3 (mm)	3072	3072	3088
4.5	Altura total con mástil desplegado	h4 (mm)	4486	4486	4927
4.7	Altura hasta la parte superior del tejadillo protector	h6 (mm)	3015	3020	3060
4.8	Altura del asiento	h7 (mm)	1915	1915	1960
4.12	Altura del acople para arrastre	h10 (mm)	695	695	740
4.19	Longitud total	l1 (mm)	5530	5610	5755
4.20	Distancia hasta las horquillas (incluye el grueso de las horquillas)	l2 (mm)	4310	4390	4535
4.21	Anchura total	b1 (mm)	2515	2515	2605
4.22	Horquillas (espesor, ancho, largo)	s / e / l (mm)	72 × 180 × 1220	79 × 180 × 1220	88 × 180 × 1220
4.23	Tablero DIN 15 173 A/B/no		no	no	no
4.24	Ancho del tablero	b3 (mm)	2010	2010	2260
4.31	Distancia al suelo bajo el mástil, cargado	m1 (mm)	260	260	305
4.32	Distancia al suelo en el centro del chasis, cargado	m2 (mm)	310	310	355
4.33	Ancho del pasillo de trabajo con palets de 1000 x1200 mm carga atravesada	Ast (mm)	5970	6040	6160
4.34a	Ancho del pasillo de trabajo con palets de 800 x1200 mm carga a lo largo	Ast (mm)	6170	6240	6360
4.35	Radio de giro	Wa (mm)	4000	4060	4160
4.36	Distancia mínima entre centros de rotación	b13 (mm)	1565	1565	1565
Rendimientos					
5.1	Velocidades desplazamiento, con/sin carga	(mm)	26.5 / 31.0	25.0 / 31.0	25.5 / 32.0
5.2	Velocidades elevación, con/sin carga	m/s	0.41 / 0.44	0.41 / 0.44	0.34 / 0.37
5.3	Velocidades descenso, con/sin carga	m/s	0.45 / 0.47	0.45 / 0.47	0.45 / 0.48
5.5	Tracción a la barra de tiro, con/sin carga	N	107000 / 34000	121000 / 33000	11000 / 35000
5.7	Accesibilidad en pendientes, con/sin carga	%	42.1 / 21.7	42.2 / 19.7	38.9 / 18.8
5.10	Frenos de servicio: (mecánicos/hidráulicos/eléctricos/neumáticos)		Neum./Hidr.	Neum./Hidr.	Neum./Hidr.
Motor Térmico					
7.1	Fabricante / tipo		Perkins 1204E	Perkins 1204E	Perkins 1204E
7.2	Potencia efectiva según norma ISO 1585**	kW	129	129	129
7.3	Número de revoluciones según norma DIN 70 020	rpm	2200	2200	2200
7.4	Número de cilindros / cilindrada	cm ³	4 / 4400	4 / 4400	4 / 4400
Accesorios					
8.1	Tipo de control de velocidad		Servotransmisión / 3	Servotransmisión / 3	Servotransmisión / 3
8.2	Presión hidráulica para implementos	bar	206	206	206
8.3	Caudal de aceite para implementos	l/min	-	-	-
8.4	Nivel sonoro al oído del conductor (EN 12053)	dB(A)	85	85	85
8.5	Tipo de acoplamiento para arrastre: Tipo DIN, referencia		Pin	Pin	Pin

FD100N/FD120N Modelo

Características y capacidad del mástil

		FD100N, FD120N				FD100N	FD120N	
Tipo de Mástil		h3 mm	h1 mm	h4 mm	h2/h5 mm	Tilt deg	Q @ c = 600mm kg	Q @ c = 600mm kg
Simplex	V120A30	3072	3087	4486	72	15°F/12°B	10000	12000
	V120A35	3572	3337	4986	72	15°F/12°B	10000	12000
	V120A37	3772	3437	5186	72	15°F/12°B	10000	12000
	V120A40	4072	3587	5486	72	15°F/12°B	10000	12000
	V120A45	4572	3837	5986	72	15°F/12°B	10000	12000
	V120A50	5072	4087	6486	72	15°F/12°B	10000	12000
	V120A55	5572	4337	6986	72	15°F/12°B	10000	12000
	V120A60	6072	4637	7486	72	6°F/6°B	9800	11800

FD135N/FD150N Modelo

Características y capacidad del mástil

		FD135N, FD150N				FD135N	FD150N	
Tipo de Mástil		h3 mm	h1 mm	h4 mm	h2/h5 mm	Tilt deg	Q @ c = 600mm kg	Q @ c = 600mm kg
Simplex	4V135A30	3088	3332	4927	88	15°F/12°B	13500	15000
	4V135A35	3588	3632	5427	88	15°F/12°B	13500	15000
	4V135A37	3788	3732	5627	88	15°F/12°B	13500	15000
	4V135A40	4088	3882	5927	88	15°F/12°B	13500	15000
	4V135A45	4588	4132	6427	88	15°F/12°B	13500	15000
	4V135A50	5088	4382	6927	88	15°F/12°B	13500	15000
	4V135A55	5588	4682	7427	88	15°F/12°B	13500	15000
	4V135A60	6088	4932	7927	88	6°F/6°B	13300	14600

FD160N Modelo

Características y capacidad del mástil

		FD160N				FD160N	
Tipo de Mástil		h3 mm	h1 mm	h4 mm	h2/h5 mm	Tilt deg	Q @ c = 600mm kg
Simplex	V160A30	3092	3530	4927	92	15°F/12°B	16000
	V160A35	3592	3780	5427	92	15°F/12°B	16000
	V160A37	3792	3880	5627	92	15°F/12°B	16000
	V160A40	4092	4030	5927	92	15°F/12°B	16000
	V160A45	4592	4280	6427	92	15°F/12°B	16000
	V160A50	5092	4530	6927	92	15°F/12°B	16000
	V160A55	5592	4830	7427	92	15°F/12°B	16000
	V160A60	6092	5080	7927	92	6°F/6°B	15800

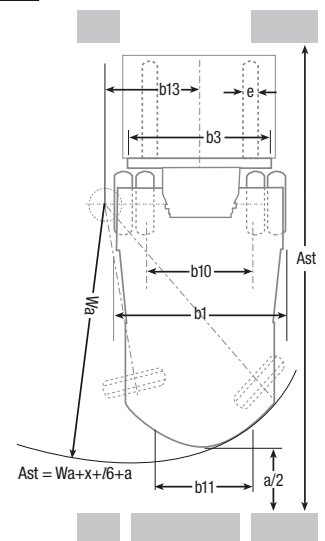
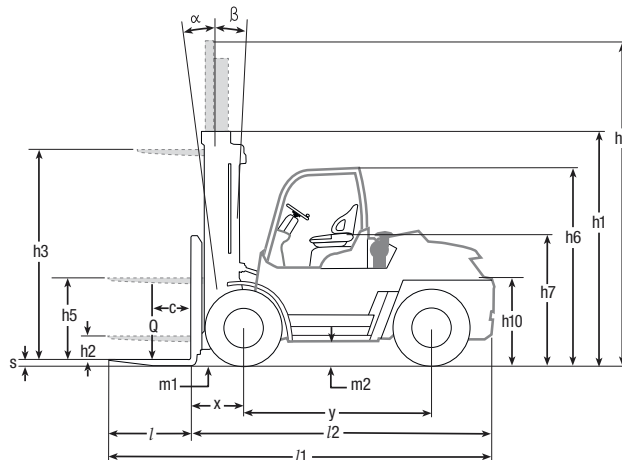

Ast = Ancho del pasillo

Wa = Radio de giro

a = Margen de seguridad = 2 × 100 mm

l6 = Longitud del palet (800 o 1000 mm)

b12 = Ancho del palet (1200 mm)



Panel de información LED/LCD de primera categoría



Compartimento espacioso para el operario



Peldaño y agarradera para fácil acceso

Tracción

- **Potente motor Perkins de cuatro cilindros** que proporciona un 13% más eficacia de combustible en comparación con modelos anteriores.
- **Turbocompresores dobles** que ofrecen una respuesta rápida para un máximo rendimiento del operario.
- **Filtro de partículas diesel de bajo mantenimiento** con regeneración pasiva que cuenta con un filtro de paso de cerámica para quemar las partículas eficazmente.

Sistema hidráulico

- **Palancas grandes de fácil alcance** que dan al operario un control preciso del sistema hidráulico, con el mínimo esfuerzo.
- **Intuitivos controles táctiles** disponibles como opción que ofrecen lo último en ergonomía para el conductor y, si es necesario, se pueden operar con guantes protectores gruesos.

Sistemas eléctricos y de control

- **EngineProtect de serie** controla y regula continuamente los niveles de revoluciones, reduciendo la potencia cuando los líquidos vitales están demasiado bajos para reducir el riesgo de daños.
- **Sistema de presencia integrado (IPS)** que proporciona una alarma de freno de estacionamiento, cinturón de

seguridad, una luz de advertencia y un sistema hidráulico y de enclavamiento para mayor seguridad.

Habitáculo y controles del operario

- **Volante de diámetro pequeño**, con dirección asistida completamente hidrostática, que garantiza una respuesta rápida y precisa de la dirección con muy poco esfuerzo.
- **Panel de información de alta calidad** que mantiene a los operarios informados de problemas que afectan al rendimiento: desde el nivel de combustible hasta la temperatura de los líquidos, favoreciendo así un buen mantenimiento.
- **Peldaños anchos y asideros** que facilitan el acceso de entrada y salida al espacioso compartimento del operario, reduciendo la fatiga y el riesgo de resbalones, tropezones y caídas.
- **Amplio espacio para las piernas** con columna de dirección inclinable y siendo ajustable con suspensión completa que garantiza una posición de conducción relajada para todo tipo de operarios.

Otras características

- **Características RapidAccess** que incluyen paneles de suelo y laterales de acero de apertura rápida (no se requieren herramientas) para realizar inspecciones diarias más rápidamente.
- **Diseño de bajo ruido** que cuenta con componentes montados sobre goma, un capó de acero completamente aislado, engranajes helicoidales y pasos de rueda cerrados para una máxima comodidad del operario.
- **Intervalo de servicio a los 500 horas y larga vida útil** de los componentes que reducen los tiempos de inactividad y los costes asociados.

Opciones

- **Intuitivos controles táctiles**
- **Opciones de cabina, con calefacción y aire acondicionado**
- **Sistema de apagado del motor**
- **Posiciones y desplazadores laterales de horquilla**

cuando la fiabilidad lo es todo

Al igual que todos los productos de la marca Mitsubishi, nuestras carretillas elevadoras se fabrican empleando los inmensos recursos y la tecnología de vanguardia de una de las mayores empresas del mundo. De modo que cuando prometemos **calidad, fiabilidad y rentabilidad**, sabe que puede contar con ellas.

Cada modelo de nuestra amplia y galardonada gama de carretillas elevadoras y de equipos de interior esta construido según una especificación superior y ha sido diseñado para seguir funcionando... día tras día... año tras año... cualquiera que sea el trabajo... en todas las condiciones.

Para que su carretilla mantenga una productividad constante, disponemos de una red de concesionarios locales seleccionados por su compromiso de atención al cliente y respaldados por la organización de carretillas elevadoras Mitsubishi. Esté donde esté, siempre tendrá cerca un concesionario preparado y dispuesto a satisfacer sus necesidades.

El útil servicio local abarca todos los aspectos: identificación del modelo y la configuración más adecuados para su aplicación, oferta de planes de financiación y mantenimiento flexibles y competitivos, amplias garantías, alquiler a corto y largo plazo, y servicio de mantenimiento y reparación en sus instalaciones, así como el suministro de piezas de recambio más fiable y rápido del sector.

Sólo Mitsubishi puede proporcionar esa combinación de excelencia en ingeniería global y servicio técnico local... sólo Mitsubishi ofrece un producto de tanta calidad a un precio tan asequible... y sólo Mitsubishi da a la fiabilidad tanta importancia como usted mismo. Póngase en contacto con su concesionario local y descubra lo que Mitsubishi puede ofrecerle.

Puede encontrar el concesionario más cercano en www.mitforklift.com



ULMA
Carretillas Elevadoras

www.ulmacarretillas.com

900 840 450

MITSUBISHI
FORKLIFT TRUCKS

CSSM1655 (03/15)
© 2015 MCFE
Impreso en Los Países Bajos

mitforklift@mcf.nl www.mitforklift.com

NOTA: Las especificaciones de rendimiento pueden variar dependiendo de las tolerancias estándar de fabricación, las condiciones del vehículo, tipo de neumáticos, condiciones de la superficie o suelo y/o de las aplicaciones o ambiente donde se opera. Las carretillas que aparecen pueden no ser estándar.
Si quiere informarse sobre los requisitos de rendimiento específicos y configuraciones disponibles localmente contacte con su distribuidor de carretillas elevadoras de Mitsubishi. Mitsubishi sigue una política de continua mejora de sus productos. Por esta razón, algunos materiales, opciones y especificaciones podrían cambiar sin previo aviso.